



Volvo Construction Equipment

DD25B

Compactadores de Doble Rodillo Volvo 2.6 t 18.5 kW





360° de visibilidad

Con asiento deslizante colocado en una posición óptima, soportes de rodillos angulados y un diseño de capó inclinado, el DD25B proporciona la mejor visibilidad desde todos los ángulos del sector. Cualquiera que sea el sentido de la marcha, el operador tiene una visión sin obstáculos de los bordes de los rodillos y la zona alrededor para una compactación precisa y una mayor seguridad.

Rendimiento en el que puede confiar.

Presentamos el DD25B, un compactador de doble tambor y alta eficiencia diseñado para incrementar el rendimiento y reducir el consumo de combustible en proyectos de compactación a pequeña escala. Con el nuevo motor Volvo D1.7A, esta máquina cumple los requisitos más exigentes. La experiencia de Volvo permite aumentar el rendimiento de la máquina y mejorar su productividad.



Alto Rendimiento

Con la compactación de alta frecuencia de Volvo, el DD25B puede avanzar a mayor velocidad, manteniendo al mismo tiempo una distancia entre impactos adecuada para aumentar la productividad y obtener un acabado uniforme. La frecuencia puede ajustarse para satisfacer diferentes aplicaciones.

Optimizado para la eficiencia.

Con la incorporación de avanzada tecnología y la confianza que ofrecen años de experiencia, el nuevo motor Volvo D1.7A proporciona la mejor combinación de alto rendimiento y bajo consumo de combustible. El sistema excéntrico optimizado garantiza un excelente rendimiento, equivalente al de máquinas con un motor más grande.



Sistema de rociado de agua presurizada

El DD25B tiene un depósito de agua líder del sector en capacidad. Un sistema de agua presurizada, resistente a la oxidación, proporciona un flujo continuo a las superficies de los rodillos delantero y trasero, eliminando la adherencia del asfalto. Los filtros finos de las ocho boquillas de rociado minimizan las obstrucciones y aseguran una cobertura correcta de rociado en las superficies de los rodillos.



Menor consumo de combustible

El motor se adapta perfectamente al sistema hidráulico del DD25B, logrando un alto rendimiento y una reducción del 7% de consumo del combustible.

La experiencia Volvo.

Compartimento del motor

Para lograr un mantenimiento más sencillo, el capó articulado se inclina hacia delante, proporcionando un amplio espacio de acceso a los componentes del motor y el sistema hidráulico al nivel del suelo.

Indicador de nivel de agua

El operador puede vigilar fácilmente el nivel del depósito de agua desde el asiento.

Rociado intermitente

El DD25B tiene un depósito de agua líder del sector en capacidad. El operador puede ajustar el tiempo entre rociados de los rodillos para ahorrar agua y reducir los tiempos de parada para su llenado.

Optimizado para la eficiencia

El nuevo motor Volvo D1.7A proporciona la mejor combinación de alto rendimiento y bajo consumo de combustible.

Limpiadores de rodillos de uretano

Los limpiadores de los rodillos delantero y trasero se fabrican con uretano, aumentando la efectividad y la vida útil de los componentes, además de reducir las necesidades de mantenimiento.

Inicio automático de la vibración

La vibración se activa automáticamente cuando la palanca FSR se mueve fuera del punto muerto, y se desactiva cuando la palanca se pone en posición de parada. Esto elimina el riesgo de daños accidentales en la capa asfáltica.



Menor consumo de combustible

El motor se adapta perfectamente al sistema hidráulico del DD25B, logrando un alto rendimiento y una reducción del 7% de consumo del combustible.





Rodillos mecanizados

Los rodillos mecanizados con bordes chaflanados son perfectamente redondos y realizan una capa asfáltica perfecta sin señales.



360° de visibilidad

Con asiento deslizante colocado en una posición óptima y un diseño de capó inclinado, el operadora tiene la mejor visibilidad desde todos los ángulos del sector.



Alto Rendimiento

Con la compactación de alta frecuencia de Volvo, el DD25B puede avanzar a mayor velocidad, manteniendo al mismo tiempo una distancia entre impactos adecuada para aumentar la productividad y obtener un acabado uniforme.

Desmontaje rápido de las boquillas

Las boquillas de riego pueden desmontarse de forma muy rápida sin necesidad de herramientas, lo que aumenta el tiempo de utilización de la máquina y el rendimiento del sistema de distribución de agua.

Rodamientos que no requieren mantenimiento

Los rodamientos excéntricos sin mantenimiento están lubricados de por vida y resisten temperaturas y velocidades de giro elevadas.



Sistema de rociado de agua presurizada

Un sistema de agua presurizada, resistente a la oxidación, proporciona un flujo continuo a las superficies de los rodillos, eliminando la adherencia del asfalto.

Mantenga la productividad.

Las máquinas Volvo se fabrican para durar. Por esta razón, todos los puntos de servicio del DD25B son de fácil acceso, para un mantenimiento rápido y la reducción del tiempo de parada. El capó del motor es ligero, lo que permite su fácil apertura para las inspecciones diarias. Combinado con la excelente asistencia de Volvo, su DD25B tendrá una vida útil más prolongada.



Fácil acceso al compartimento del motor

Es fácil abrir el capó para las tareas diarias de mantenimiento e inspección. El capó articulado es ligero y se inclina hacia adelante con la ayuda de dos cilindros neumáticos para ofrecer un amplio acceso a los componentes del motor y el sistema hidráulico.

Soporte del concesionario incluido en la entrega

Su concesionario Volvo respalda sus actividades con un surtido de repuestos originales Volvo perfectamente adaptados a la máquina. Su concesionario está también dispuesto a ayudarle con personal de taller experimentado y cualificado.

Especificaciones.

Modelo		DD25B Rodillo estrecho	DD25B Rodillo ancho
Pesos de máquina (con ROPS)			
Peso operativo	kg	2 515	2 620
Peso en rodillo delantero	kg	1 211	1 270
Peso en rodillo trasero	kg	1 304	1 360
Peso de transporte	kg	2 359	2 470
Rodillo			
Anchura	mm	1 000	1 200
Diámetro	mm	700	700
Espesor de la pared del cilindro	mm	13	13
Acabado		Mecanizado	
Vibración			
Frecuencia	Hz	55/66.7	55/66.7
Amplitud nominal	mm	0.54	0.5
Fuerza centrífuga	alta	kN	37.5
	baja	kN	25.5
Propulsión			
Tipo		Hidrostática de circuito cerrado	
Tracción del rodillo		Pistón radial	
Velocidades de traslación	km/h	0- 10.3	0- 10.3
Motor			
Marca / modelo		Volvo D1.7A	
Tipo de motor		Diesel de 3 cilindros	
Potencia nominal a velocidad instalada	kW	18,5 kW / 25 hp a 2 200 rpm.	
Sistema eléctrico		12 voltios, alternador 70 A	
Frenos			
Servicio		Hidrostática	
Estacionamiento secundario		Aplicación por muelle, liberación hidráulica en cada rodillo	
Sistema de agua			
Tipo		Pre zed	
Boquillas		4 por tambor	
Filtración		Entrada y filtración de boquillas	
Limpiadores de los rodillos		Limpiadores de uretano cargados por muelle y de autoajuste	
Capacidad del depósito de agua		260	
Varios			
Ángulo de articulación	°	+ / - 30	
Ángulo de oscilación	°	+ / - 10	
Radio de giro interior (al borde del rodillo)	mm	2 800	
Capacidad del depósito de combustible	l	40	
Capacidad de aceite hidráulico	l	27	
Capacidad de avance en pendiente (teórica)	%	30	
Nivel de ruido			
Nivel de sonido en la cabina conforme a ISO 6396	LpA dB(A)	87	
Nivel de sonido en el exterior conforme a ISO 6395 (2000/14/EC)	LwA dB(A)	106	

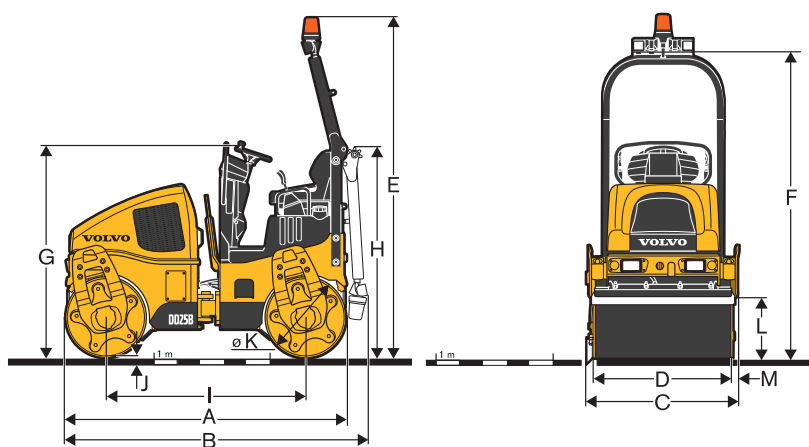

DIMENSIONES	DD25B	
	Tambor estrecho	Tambor ancho
Unidad	mm	mm
A	2 420	2 420
B	2 540	2 540
C	1 090	1 290
D	1 000	1 200
E	2 955	2 955
F	2 650	2 650
G	1 870	1 870
H	2 020	2 020
I	1 720	1 720
J	13	13
K	700	700
L	490	490
M	45	45

No todos los productos están disponibles en todos los mercados. Bajo nuestra política de mejora continua, nos reservamos el derecho de cambiar las especificaciones y el diseño sin previo aviso. Las ilustraciones no muestran necesariamente la versión de serie de la máquina.

VOLVO

Volvo Construction Equipment
www.volvoce.com